



EISENBLÄTTER

Patente Schleif-
und Poliertechnik

ingenious grinding
and polishing technics

MINI-MAX

Operating instruction
Detail drawing
Spare part list





MINI-MAX



MINI-MAX® as longitudinal polisher

- 1) Tools like Mini-Fleece, Mini-Mix (= Combi), Mini-Mop (Flap) wheels, brushes and expansion rollers are supplied with a 6mm shaft. Insert the shaft into the 6mm collet, push the button from the spindle lock on the MINI-MAX and tighten with an open-end wrench (supplied). Important: Do not over tighten!
- 2) The stainless steel guard can be individually adjusted by loosening the fastening screw.
- 3) To achieve shadow free brushed finish, it is important to move the machine in a linear motion without using excessive pressure on the work piece

Note: For the removal of welds, spots and deep scratches, we recommend first to use spiral bands which are mounted on expansion rollers. For applications like matt finish or satin finish - use Mini-Fleece or Mini-Mix (= Combi) wheels.

MINI-MAX® as angle grinder

- 1) Firstly the protection guard has to be completely removed.
- 2) Change handle from the lengthwise position into angle grinding position by taking it out and turning the machine 90° and screwing the handle back on. (Now the Mini-Max is ready as Mini-angle grinder!)
- 3) FIX-backing pad has to be mounted into the 6mm collet.
- 4) Now all tools of the Mini-FIX-Hook & Loop System can be mounted and changed within seconds due the centring pin on the patented backing pad.

Grinding/Sanding:

Use Mini-FIX flap discs (grits: 40-120) for applications such as removing welding seams and deburring.

Polishing:

Use Mini-FIX foamed fleece discs (grits 80-900).

Cleaning:

Use Mini-FIX Clean discs for fast removal of oxides, paint, rust, weld conditioning etc.

Mirror Polish:

Use Mini-FIX Felt discs and polishing compounds.
(Note: Do not use different compounds on the same polishing disc)

Cutting:

Use Mini-FIX Cutting discs with special shaft.

For this application the special cover guard must be used!



MINI-MAX



MINI-MAX® with a flexible shaft

- 1) Flexible shaft is mounted into the cullet of the machine with a wrench.
- 2) For perfect handling of the flexible shaft, mount the supplied special holder onto the MINI-MAX.
- 3) Now you can suspend the machine on a hook etc.
- 4) All the available 6 mm shaft tools can now be mounted onto the cullet of the flexible shaft (optional 1/4 inch) providing easy access to hard to reach spots. (The flexible shaft is not suitable for cordless MINI-MAX!)

Technical Data:

800 Watt, Continuous speed regulation between 3,700 - 13,000 rpm.
220-240 Volt, 50 Hz. (110 Volt available - 60 Hz)

Maximum diameters of shafted tools: 60 mm
Maximum diameters of discs: 65 mm
Maximum diameters of cutting discs: 75mm

Cordless machine 12 Volt, Running time - depending on the tool used- approx. up to 15 min.
(Charging time on charger approx. 15 min.) 2 batteries supplied.

Maintenance:

The machine is maintenance free.
However, it should be blown out from time to time to keep the cooling slots free of dirt.

Exchange of worn belt as follows:

Take top gear cover off by loosening screws, pull out front shaft, slide belt over both toothed wheels. Put shaft back into position and screw on gear cover. Turn machine a couple of times with your hand to make sure that the belt is running smoothly. Now machine is ready for action again.

Warranty:

A six month warranty (as from invoice date) is given for all electrical und mechanical parts, except in the case of outside culpability or misuse.

Spares can be supplied according to the spare parts list. We will carry out all necessary repairs.

MINI-MAX[®]

800 W - 220 V + 110 V

EISENBLÄTTER
 Patente Schleif-
 und Poliertechnik

ingenious grinding
 and polishing technics

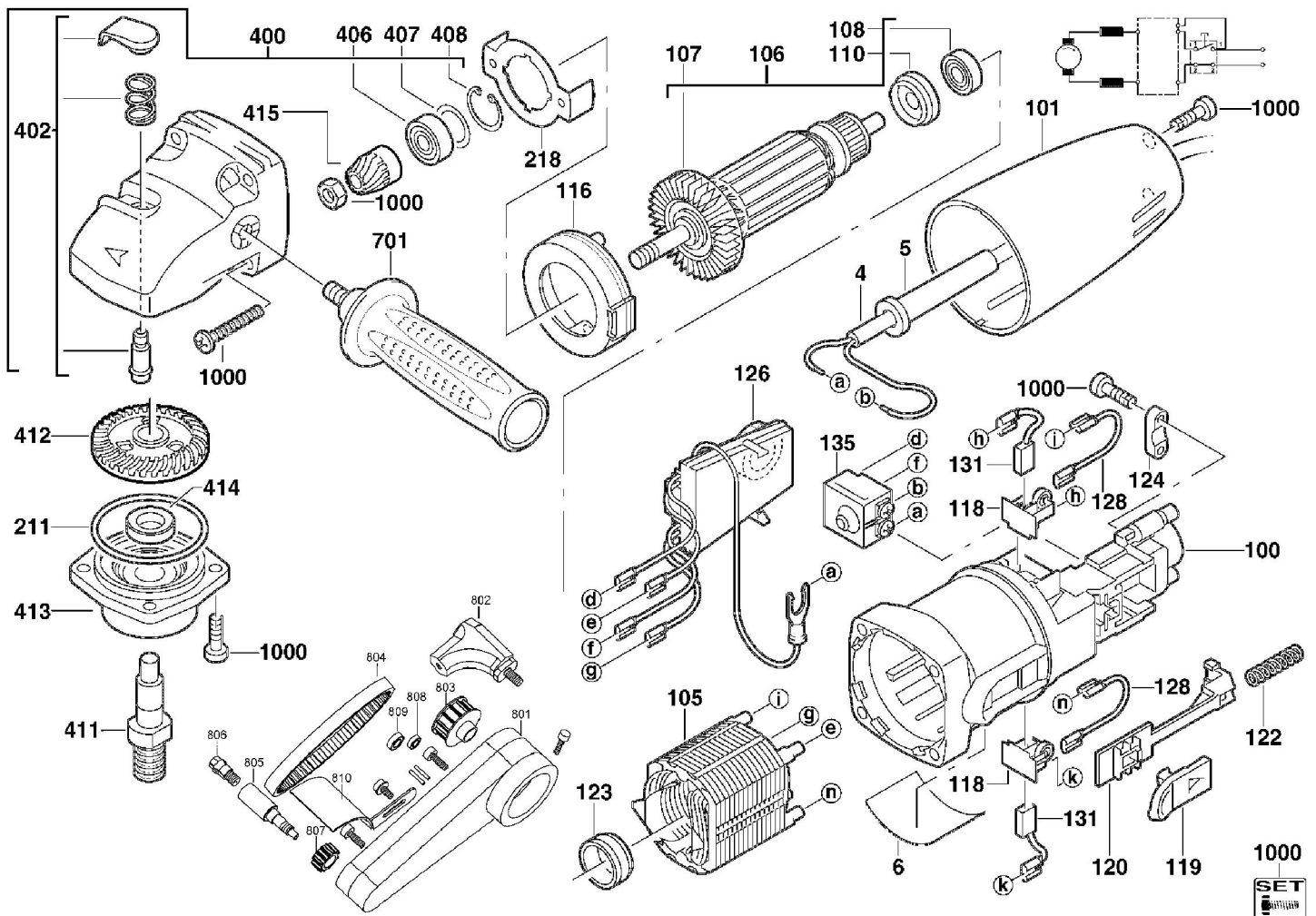



MINI-MAX



Model 220 V

Pos. No.	Item No.	Designation	Pos. No.	Item No.	Designation
0004	51004	Cable	0402	51402	Spindle lock
0005	51005	Cable conduit	0406	51406	Ball-bearing
0100	51100	Motor-plastic case	0407	51407	Sealing disc
0101	51101	Motor case cover	0408	51408	clip
0105	51105	Magnetic field	0411	51411	Spindle
0106	51106	Armature	0412	51412	Crown wheel
0107	51107	Fan	0413	51413	Bearing shield
0108	51108	Ball-bearing	0414	51414	Distance ring
0110	51110	Isolation disc	0415	51415	Pinion
0116	51116	Air-guide ring	0417	51417	O-Ring
0118	51118	Brush holder	0701	51701	Handle
0119	81119	Switch lever	0801	51801	Grinding arm
0120	51120	Lever-rod	0802	51802	Angled piece for handle(802a-c)
0122	51122	Spring	0803	51803	Toothed disc - 18 teeth
0123	51123	Bearing cover	0804	51804	Toothed belt – Neoprene
0124	51124	Cable clip	0805	51805	Bearing shaft
0126	51126	Electronic unit	0806	51806	Cullet – 6 mm
0211	51211	Compensating shim	0807	51807	Toothed disc – 12 teeth
0128	51128	Cable for brush holder	0808	51808	Ball-bearing - small
0131	51131	Carbon brush	0809	51809	Ball-bearing - big
0135	51135	Switch	0810	51810	Stainless steel cover
0218	51218	Cover ring	0811	51811	Fastening screw
0220	51220	Spring disc	1000	511000	Set of screws for motor
0400	51400	Housing			

Model 110 V

Pos. No.	Item No.	Designation	Pos. No.	Item No.	Designation
0004	51004	Cable 110 V	0106	51106	Armature 110 V
0105	51105	Magnetic field 110 V	0126	51126	Electronic Unit 110 V

CE 94 Anlage zur **MINI-MAX**[®] 800 W - Bedienungsanleitung

ENGLISH

EC DECLARATION OF CONFORMITY

We declare under our sole responsibility that this product is in conformity with the following standards or standardization documents: EN 50 144, EN 55 014, EN 55 014-2, EN 60 555, HD 400 according to the provisions of the regulations 73/23/EEC, 89/336/EEC, 89/392/EEC.

DEUTSCH

CE-KONFORMITÄTSERKLÄRUNG

Wir erklären in alleiniger Verantwortung, daß dieses Produkt mit den folgenden Normen oder normativen Dokumenten übereinstimmt: EN 50 144, EN 55 014, EN 55 014-2, EN 60 555, HD 400 gemäß den Bestimmungen der Richtlinien 73/23/EWG, 89/336/EWG, 89/392/EWG.

FRANÇAIS

DÉCLARATION "CE" DE CONFORMITÉ

Nous déclarons sous notre propre responsabilité que ce produit est en conformité avec les normes ou documents normalisés: EN 50 144, EN 55 014, EN 55 014-2, EN 60 555, HD 400 conformément aux termes des réglementations 73/23/CEE, 89/336/CEE, 89/392/CEE.

ITALIANO

DICHIARAZIONE DI CONFORMITÀ CE

Assumendone la piena responsabilità, dichiariamo che il prodotto è conforme alle seguenti normative ed ai relativi documenti: EN 50 144, EN 55 014, EN 55 014-2, EN 60 555, HD 400 in base alle prescrizioni delle direttive CEE 73/23, CEE 89/336, CEE 89/392.

ESPAÑOL

DECLARACION DE CONFORMIDAD CE

Declaramos bajo nuestra sola responsabilidad que este producto está en conformidad con las normas o documentos normalizados siguientes: EN 50 144, EN 55 014, EN 55 014-2, EN 60 555, HD 400 de acuerdo con las regulaciones 73/23/CEE, 89/336/CEE, 89/392/CEE.

PORTUGUES

DECLARAÇÃO DE CONFORMIDADE CE

Declaramos sob nossa exclusiva responsabilidade que este producto cumpre as seguintes normas ou documentos normativos: EN 50 144, EN 55 014, EN 55 014-2, EN 60 555, HD 400 de acordo com as disposições das directivas 73/23/CEE, 89/336/CEE, 89/392/CEE.

Eisenblätter



Gerd Eisenblätter GmbH

NEDERLANDS

EC-KONFORMITEITSVERKLARING

Wij verklaren op eigen verantwoording, dat dit product voldoet aan de volgende normen of normatieve documenten: EN 50 144, EN 55 014, EN 55 014-2, EN 60 555, HD 400 volgens de bepalingen van de richtlijnen 73/23/EEG, 89/336/EEG, 89/392/EEG.

DANSK

CE-KONFORMITETSERKLÆRING

Vi erklærer under almindeligt ansvar, at dette produkt er i overensstemmelse med følgende normer eller normative dokumenter: EN 50 144, EN 55 014, EN 55 014-2, EN 60 555, HD 400 i henhold til bestemmelserne i direktiverne 73/23/EØF, 89/336/EØF, 89/392/EØF.

NORGE

CE-ERKLÆRING AV KONFORMITET

Vi overtar ansvaret for at dette produktet er i overensstemmelse med følgende standarder eller standard-dokumenter: EN 50 144, EN 55 014, EN 55 014-2, EN 60 555, HD 400 i samsvar med bestemmelsene i direktivene 73/23/EØF, 89/336/EØF, 89/392/EØF.

SVENSKA

CE-KONFORMITETS FÖRKLARINGEN

Vi intygar och ansvarar för att denna produkt överensstämmer med följande norm och dokument: EN 50 144, EN 55 014, EN 55 014-2, EN 60 555, HD 400 enligt bestämmelserna i riktlinjerna 73/23/EWG, 89/336/EWG, 89/392/EWG.

SUOMI

TODISTUS CE-STANDARDINMUKAISUUDESTA

Todistamme täten ja vastaamme yksin siitä, että tämä tuote on alluue-teltujen standardien ja standardoimisasiakirjojen vaatimusten mukainen: EN 50 144, EN 55 014, EN 55 014-2, EN 60 555, HD 400 seuraavien ohjeiden määräysten mukaisesti: 73/23/ETY, 89/336/ETY, 89/392/ETY

GREEK

Δ' ΗΛΩΣΗ ΣΥΜΒΑΤΙΚ' ΟΤΗΤΟΣ

Δηλώνουμε υπευθύνως ότι το προϊόν αυτό είναι κατασκευασμένο σύμφωνα με τους εξής κανονισμούς ή κατασκευαστικές συστάσεις: EN 50 144, EN 55 014, EN 55 014-2, EN 60 555, HD 400 σύμφωνα με τις διατάξεις των Οδηγιών: 73/23/EOK, 89/336/EOK, 89/392/EOK.

Grützner



Fa. Norbert Grützner

Allgemeine Verkaufs- und Lieferbedingungen der Firma GERD EISENBLÄTTER GmbH - Spezialschleifmittel

§ 1 Geltungsbereich, Abwehrklausel

(1) Unsere Verkaufsbedingungen gelten ausschließlich; entgegenstehende oder von unseren Verkaufsbedingungen abweichende Bedingungen von Wiederverkäufern, Käufern und sonstigen Abnehmern ("Kunden") erkennen wir nicht an, es sei denn, wir hätten ausdrücklich schriftlich ihrer Geltung zugestimmt. Unsere Verkaufsbedingungen gelten auch dann, wenn wir in Kenntnis entgegenstehender oder von unseren Verkaufsbedingungen abweichender Bedingungen des Kunden die Lieferung an den Kunden vorbehaltslos ausführen.

(2) Alle Vereinbarungen, die zwischen uns und dem Kunden zwecks Ausführung dieses Vertrages getroffen werden, sind in diesem Vertrag schriftlich niedergelegt.

(3) Unsere Verkaufsbedingungen gelten nur gegenüber Nicht-Verbrauchern im Sinn von § 310 Abs. 1 BGB.

§ 2 Auftragsannahme, Schriftform

(1) Aufträge müssen schriftlich an die Firma Eisenblätter erteilt werden und werden erst durch die schriftliche Auftragsbestätigung der Firma EISENBLÄTTER verbindlich.

(2) Die Firma EISENBLÄTTER ist berechtigt, ihre Produkte fortlaufend fortzuentwickeln. Geringfügige Abweichungen des gelieferten gegenüber dem bestellten Produkt sind dann zulässig, wenn sie der qualitativen Fortentwicklung des Produkts dienen.

§ 3 Lieferung

(1) Lieferfristen sind nur dann verbindlich, wenn sie in der Auftragsbestätigung als solche fest vereinbart sind.

(2) Verzögert sich die Lieferung aus Gründen, die sich der Kontrolle der Firma EISENBLÄTTER entziehen, insbesondere wegen höherer Gewalt, Betriebsstörungen, Arbeitskämpfen, so verlängert sich das vereinbarte Lieferdatum stillschweigend um den zur Beseitigung dieses Grundes notwendigen angemessenen Zeitraum. Dauern solche Gründe über einen Zeitraum von mehr als drei Monaten an, so kann der Vertrag von jeder Partei gekündigt werden. Soweit die aufgeführten Gründe zur Unmöglichkeit der Lieferung führen, sind beide Vertragsparteien zur Vertragslösung berechtigt.

(3) Die Lieferung der bestellten Produkte erfolgt durch die Firma EISENBLÄTTER per Paketdienst etc. unfrei oder gemäß Sondervereinbarung. Spezielle Versendungsarten können gegen Berechnung der Mehrkosten berücksichtigt werden.

(4) Die Gefahr des zufälligen Untergangs und der zufälligen Verschlechterung der Ware geht mit der Übergabe beim Versandkauf mit der Auslieferung der Sache an Paketdienst, Spediteur, den Frachtführer oder der sonst zur Ausführung der Versendung bestimmten Person oder Anstalt auf den Käufer über.

§ 4 Zahlungsbedingungen

(1) Der angebotene Kaufpreis ist für 30 Tage bindend.

Die gesetzliche Umsatzsteuer ist nicht in unseren Preisen eingeschlossen; sie wird in gesetzlicher Höhe am Tag der Rechnungsstellung in der Rechnung gesondert ausgewiesen.

(2) Werden Zahlungen nicht pünktlich geleistet, behält sich die Firma EISENBLÄTTER vor, nachfolgende Aufträge zu stornieren bzw. nicht auszuliefern.

(3) Die Aufrechnung oder Zurückbehaltung gegen Forderungen aller Art ist unzulässig, soweit diese nicht rechtskräftig festgestellt, unbestritten oder Entscheidungsreif sind.

§ 5 Gewährleistung

(1) Für Mängel im Sinne von § 434 BGB haftet die Firma EISENBLÄTTER nur wie folgt: Der Kunde hat die empfangene Ware unverzüglich auf Menge und Beschaffenheit zu untersuchen. Offensichtliche Mängel sind unverzüglich durch schriftliche Anzeige an den Verkäufer zu rügen. Bei beidseitigen Handelsgeschäften bleibt § 377 HGB unberührt.

(2) Soweit ein Mangel der Kaufsache vorliegt, ist der Kunde nach Wahl der Firma EISENBLÄTTER zur Nacherfüllung in Form einer Mangelbeseitigung oder zur Lieferung einer neuen mangelfreien Sache berechtigt. Im Fall der Mangelbeseitigung ist die Firma EISENBLÄTTER verpflichtet, alle zum Zweck der Mangelbeseitigung erforderlichen Aufwendungen, insbesondere Transport-, Wege-, Arbeits- und Materialkosten zu tragen, soweit sich diese nicht dadurch erhöhen, dass die Kaufsache nach einem anderen Ort als dem Erfüllungsort verbracht wurde.

(3) Schlägt die Nacherfüllung fehl, so ist der Kunde nach seiner Wahl berechtigt, Rücktritt oder Minderung zu verlangen.

(4) Rückgriffsansprüche gemäß §§ 478, 479 BGB bestehen nur, sofern die Inanspruchnahme durch den Verbraucher berechtigt war und nur im gesetzlichen Umfang, nicht dagegen für nicht mit dem Verkäufer abgestimmte Kulanzregelungen. Im übrigen setzen sie die Beachtung eigener Pflichten des Rückgriffsberechtigten, insbesondere die Beachtung von Rügeobliegenheiten voraus.

(5) Über einen bei einem Verbraucher eingetretenen Gewährleistungsfall hat der Kunde den Verkäufer möglichst unverzüglich zu informieren.

(6) Die Verjährungsfrist für Mängelgewährleistungsansprüche des Unternehmers beträgt 12 Monate, gerechnet ab Gefahrenübergang.

(7) Die Verjährungsfrist im Fall eines Lieferregresses nach den §§ 478, 479 BGB bleibt unberührt; sie beträgt fünf Jahre, gerechnet ab Ablieferung der mangelhaften Sache.

(8) Für Schadensersatzansprüche gilt § 6.

§ 6 Haftung

(1) Schadens- und Aufwendungsersatzansprüche des Kunden (nachfolgend: Schadensersatzansprüche), gleich aus welchem Rechtsgrund, insbesondere wegen Verletzung von Pflichten aus einem Schuldverhältnis und aus unerlaubter Handlung, sind ausgeschlossen. Dies gilt nicht in Fällen der Übernahme einer Garantie oder eines Beschaffungsrisikos. Dies gilt ferner nicht, soweit zwingend gehaftet wird, z.B. nach dem Produkthaftungsgesetz, in Fällen des Vorsatzes oder grober Fahrlässigkeit, wegen der Verletzung des Lebens, des Körpers, oder der Gesundheit, sowie der Verletzung wesentlicher Vertragspflichten.

(2) Der Schadensersatzanspruch für die Verletzung wesentlicher Vertragspflichten ist jedoch auf den vertragstypischen, vorhersehbaren Schaden begrenzt, soweit kein grobes Verschulden vorliegt oder wegen der Verletzung des Lebens, des Körpers oder der Gesundheit gehaftet wird. Eine Änderung der Beweislast zum Nachteil des Kunden ist damit nicht verbunden.

(3) Soweit die Schadensersatzhaftung uns gegenüber ausgeschlossen oder eingeschränkt ist, gilt dies auch im Hinblick auf die persönliche Schadensersatzhaftung unserer Angestellten, Arbeitnehmer, Mitarbeiter, Vertreter und Erfüllungsgehilfen.

§ 7 Eigentumsvorbehalt, Urheberrecht

(1) Bei Verträgen mit Unternehmern bleiben bis zur vollständigen Bezahlung aller offenen Rechnungen für die vertragsgegenständlichen Waren alle EISENBLÄTTER-Produkte Eigentum der Firma EISENBLÄTTER.

(2) Wiederverkäufer sind berechtigt, Produkte der Firma EISENBLÄTTER im Rahmen ihres üblichen Geschäftsbetriebes weiter zu vertreiben. Ein Recht auf anderweitige Übereignung oder Verpfändung dieser Produkte besteht jedoch nicht. Für die Sicherungsübereignung von Warenlager müssen deshalb die EISENBLÄTTER-Produkte ausdrücklich ausgenommen werden. Werden Pfändungen gegen die vertragsgegenständlichen Produkte ausgebracht, muss der Kunde die Firma EISENBLÄTTER unverzüglich benachrichtigen. Wird über das Vermögen des Wiederverkäufers das Insolvenzverfahren eröffnet oder wird der Wiederverkäufer zahlungsunfähig, so erlischt seine Berechtigung zum Weiterverkauf der Produkte der Firma EISENBLÄTTER automatisch.

(3) Die Firma EISENBLÄTTER ist berechtigt, bei vertragswidrigem Verhalten des Kunden, insbesondere bei Zahlungsverzug oder bei Verletzung einer Pflicht nach Ziffer (2) dieser Bestimmung, vom Vertrag zurückzutreten und die Ware herauszuverlangen.

(4) Die Firma EISENBLÄTTER behält sich das Eigentums- und ein eventuell bestehendes Urheberrecht an Fotos, Zeichnungen, Prospekten oder sonstigen Unterlagen, die dem Wiederverkäufer überlassen werden, einschließlich der Kostenvoranschläge und Unterlagen zur Preiskalkulation, etc. vor. Soweit solche Unterlagen nicht zu Datenverarbeitungsprogrammen zugehörigen Dokumentationen, Beschreibungen und Anleitungen gehören, für die eigene vertragliche Regelungen bestehen, dürfen diese ohne schriftliche Genehmigung der Firma EISENBLÄTTER nicht vervielfältigt und Dritten nicht zugänglich gemacht werden.

(5) Im übrigen sind die Unterlagen der Firma EISENBLÄTTER urheberrechtlich geschützt. Die Einräumung irgendeines Nutzungsrechtes bedarf der besonderen Vereinbarung. In keinem Fall ist es gestattet, Kopien anzufertigen oder dies Dritten zu ermöglichen. Ausgenommen hiervon sind Endabnehmer, denen dies von der Firma EISENBLÄTTER ausdrücklich gestattet wurde.

§ 8 Schlussbestimmungen

(1) Eine Abtretung von Rechten oder Übertragung von Pflichten aus dem Vertrag bedarf der vorherigen schriftlichen Zustimmung der Firma EISENBLÄTTER.

(2) Änderungen oder Ergänzungen dieses Vertrages bedürfen zu ihrer Wirksamkeit der Schriftform.

(3) Sollte eine Bestimmung dieser Verkaufs- und Lieferbedingungen unwirksam sein oder werden, bleiben die übrigen Bestimmungen wirksam. Die ganz oder teilweise unwirksame Regelung soll durch eine Regelung ersetzt werden, deren wirtschaftlicher Erfolg dem der unwirksamen möglichst nahe kommt.

§ 9 Gerichtsstand und anzuwendendes Recht

(1) Sofern der Kunde Kaufmann, juristische Person des öffentlichen Rechts oder öffentlich-rechtliches Sondervermögen ist, ist unser Geschäftssitz Gerichtsstand; wir sind jedoch berechtigt, den Besteller auch an seinem Wohnsitzgericht zu verklagen. Dasselbe gilt, wenn der Kunde keinen allgemeinen Gerichtsstand in der Bundesrepublik Deutschland hat oder der Wohnsitz oder gewöhnliche Aufenthalt im Zeitpunkt der Klageerhebung nicht bekannt sind.

(2) Es gilt das Recht der Bundesrepublik Deutschland; die Geltung des UN-Kaufrechtes ist ausgeschlossen.

(3) Sofern sich aus der Auftragsbestätigung nichts anderes ergibt, ist unser Geschäftssitz Erfüllung- und Zahlungsort.